



Finisseur sur pneus

SUPER 1003(i)



PARFAIT QUELLE QUE SOIT LA CLASSE

À chaque tâche, le finisseur approprié

La gamme de produits complète de VÖGELE occupe une place unique dans le secteur. Rue d'habitation ou autoroutes, aéroport ou circuit automobile, construction neuve ou réfection, pose en couche épaisse ou en couche mince, à chaud ou à froid - nos clients trouveront toujours dans notre gamme de finisseurs la machine adaptée à leurs besoins.



GAMME DE PRODUITS VÖGELE

MINI CLASS

- > Largeur de pose jusqu'à 3,5 m
- > Rendement de pose jusqu'à 300 t/h

COMPACT CLASS

- > Largeur de pose jusqu'à 5 m
- > Rendement de pose jusqu'à 350 t/h

UNIVERSAL CLASS

- > Largeur de pose jusqu'à 10 m
- > Rendement de pose jusqu'à 700 t/h

HIGHWAY CLASS

- > Largeur de pose jusqu'à 18 m
- > Rendement de pose jusqu'à 1 800 t/h

SPECIAL CLASS

- > SprayJet
- > InLine Pave

POWERFEEDER

- > MT 3000-3(i) Standard
- > MT 3000-3(i) Offset

APERÇU DES POINTS FORTS

Un équipement parfait

ENTRAÎNEMENT

01 Concept d'entraînement

> Entraînement puissant et économique avec un moteur diesel moderne.



GESTION DU MATÉRIAU

02 Réception de l'enrobé

> Alimentation optimale grâce à la grande trémie réceptrice d'une capacité de 10 tonnes.

SYSTÈME DE COMMANDE

03 Le système de conduite ErgoBasic

> Utilisation simple grâce à l'innovant système de conduite ErgoBasic facilement compréhensible

04 Système de nivellement automatique Niveltronic Basic

> Système simple d'utilisation pour le nivellement automatique et le contrôle de l'inclinaison.

05 « Pivot Steer »

> Réduction significative du rayon de braquage grâce au frein directionnel « Pivot Steer ».

POSE

06 Un large champ d'applications

> Finisseur sur pneus de l'Compact Class couvrant un large champ d'applications pour des largeurs de pose allant jusqu'à 3,9 m.

07 Tables extensibles

> Peut être combiné avec la table extensible AB 340 dans les variantes de compactage V et TV.



VÖGELE SUSTAINABILITY désigne des technologies et des solutions compatibles avec les objectifs de durabilité du WIRTGEN GROUP.



01



02



03



04



05



06

COMPACT ET MANIABLE : LE PETIT FINISSEUR SUR PNEUS

De par sa conception, le SUPER 1003(i) est un finisseur sur pneus particulièrement rentable et compact. Ce finisseur VÖGELE est l'engin idéal pour la construction de routes, chemins et places de petites dimensions.

Le SUPER 1003(i) est particulièrement compact et maniable. Les chantiers les plus exigus ne lui posent aucun problème. En effet, grâce à ses dimensions extrêmement compactes, il lui est facile d'effectuer des manœuvres même dans les espaces les plus réduits.

En tant que finisseur de la VÖGELE Classic Line, il se distingue par ses équipements de base très robustes. La caractéristique la plus notable de ces machines est le système de conduite ErgoBasic. Développé sur le principe du système de conduite éprouvé ErgoPlus 3, ce système est spécialement adapté aux exigences des utilisateurs des machines de la Classic Line.

Le pupitre de commande ErgoBasic est lui aussi d'un agencement clair qui permet d'appréhender rapidement toutes les fonctions et de vite se familiariser avec son utilisation.

Le SUPER 1003i est équipé de la table extensible AB 340 disponible dans les variantes de compactage V et TV. Comme toutes les tables de pose VÖGELE, elle est bien évidemment munie d'une chauffe électrique et assure un excellent précompactage.



01 Système de conduite ErgoBasic avec de nombreuses fonctions automatiques et confortables

02 Finisseur sur pneus couvrant un large champ d'applications.

03 La conception mince de la machine et la longueur totale compacte facilitent énormément le travail et les manœuvres sur les chantiers exigus.

04 L'organisation du poste de conduite assure une excellente vue.

05 Alimentation optimale grâce à la grande trémie réceptrice.

06 La table extensible AB 340 permet un puissant précompactage.

DES DIMENSIONS COMPACTES POUR TRAVAILLER EN ESPACE EXIGU

Petites dimensions, grande efficacité : qu'il s'agisse de chantiers exigus hors agglomération ou de ruelles tortueuses en zone urbaine, les finisseurs VÖGELE de la Compact Class, extrêmement maniables, peuvent se frayer un chemin pratiquement partout et briller de leur haute performance.

La conception élancée de la machine, sans bords qui dépassent, et la longueur totale compacte facilitent énormément le travail et les manœuvres sur les chantiers exigus.

La largeur de passage de seulement 1,85 m, permet l'accès aux ruelles les plus étroites. Lorsque l'on relève les parois de la trémie, les rouleaux-pousseurs se relèvent automatiquement aussi.

Offrant un gabarit compact et une grande puissance, les finisseurs de la Compact Class de VÖGELE couvrent un vaste champ d'applications diverses et variées.

Qu'il s'agisse de trottoirs/pistes cyclables combinés, de chemins agricoles ou de petites routes et places - offrant une vaste plage de largeurs de pose allant de 0,75 m à 3,9 m et grâce à son innovant concept d'entraînement, le SUPER 1003(i) s'acquitte de ces missions sans aucun problème.

Pour le transport, le toit rigide en plastique renforcé de fibres de verre, tuyau d'échappement compris, s'abaisse en un tour de main. Ainsi, le finisseur peut être transporté rapidement en toute simplicité.



Lorsque l'on relève les parois de la trémie, les rouleaux-pousseurs se relèvent automatiquement aussi.

Rayon de braquage extérieur de 3,8 m
permettant des manœuvres faciles et rapides sur chantier exigu

Largeur hors-tout de 1,85 m
parois de la trémie relevées



PLEINE PUISSANCE, TECHNOLOGIE INTELLIGENTE

Efficacité, puissance, faible consommation de carburant

Trois principaux composants constituent le groupe d'entraînement du SUPER 1003(i) : le refroidisseur à plusieurs circuits largement dimensionné, un moteur diesel moderne refroidi par liquide et un carter d'entraînement des pompes directement fixé par bride au moteur.

L'élément clé de ce finisseur VÖGELE haute performance est son puissant moteur diesel, dont les quatre cylindres fournissent 55,4 kW à 2 000 tr/min. Mais le mode ÉCO, plus économe en carburant, se trouve être suffisant pour un grand nombre d'applications. À 1 600 tr/min, la machine est en outre particulièrement silencieuse.

Un refroidisseur à plusieurs circuits largement dimensionné permet au groupe d'entraînement de toujours pouvoir déployer toute sa puissance.

La circulation d'air innovante combinée à un ventilateur à vitesse variable permet de constamment maintenir les températures dans la plage idéale, ce qui contribue pour une part essentielle à la longévité du moteur diesel et de l'huile hydraulique. Un avantage supplémentaire est que la machine peut être mise en œuvre dans toutes les zones climatiques du globe.

Tous les consommateurs hydrauliques sont directement alimentés en huile hydraulique par le carter d'entraînement des pompes. Regroupées en un seul endroit, les pompes et les soupapes sont très facilement accessibles afin de faciliter les travaux de maintenance.

55,4 kW

délivrés par le moteur diesel

Mode ECO à 1 600 tr/min

réduisant les coûts de fonctionnement

Gestion intelligente de l'alternateur

qui ajuste la puissance à la largeur de pose



- = refroidisseur à huile hydraulique
- = refroidisseur carburant
- = refroidisseur liquide de refroidissement
- = refroidisseur air de suralimentation

VÖGELE > GOOD TO KNOW

Traitement des gaz d'échappement sur les machines « i »

Sur les moteurs du SUPER 1003i, le traitement des gaz d'échappement est assuré par le catalyseur d'oxydation diesel (COD) et un filtre à particules diesel (FAP). Les moteurs des machines « i » satisfont ainsi aux strictes exigences de la norme d'émissions européenne Stage V.

Pour les marchés moins réglementés, il existe une variante sans traitement des gaz d'échappement qui correspond à la norme d'émission européenne 3a et à la norme américaine EPA Tier 3.

MOBILITÉ SUR ROUES

Le finisseur sur pneus à puissance de traction élevée SUPER 1003(i) associée à la perfection grande performance de pose et mobilité de transport maximum, et ce, grâce aux puissants entraînements individuels hydrauliques directement montés dans les roues motrices qui assurent une traction maximum.

Transport rapide en toute autonomie jusqu'à 20 km/h – le SUPER 1003(i) dispose des équipements parfaits. Sur demande, ce finisseur peut être équipé d'un éclairage homologué pour la circulation routière qui lui permettra de remplir les conditions nécessaires afin de circuler sur la voie publique.

Traction optimale
même en terrain difficile

Frein directionnel « Pivot Steer »
réduit le rayon de braquage extérieur à 3,8 m

Dispositif d'éclairage
permettant de circuler sur la voie publique

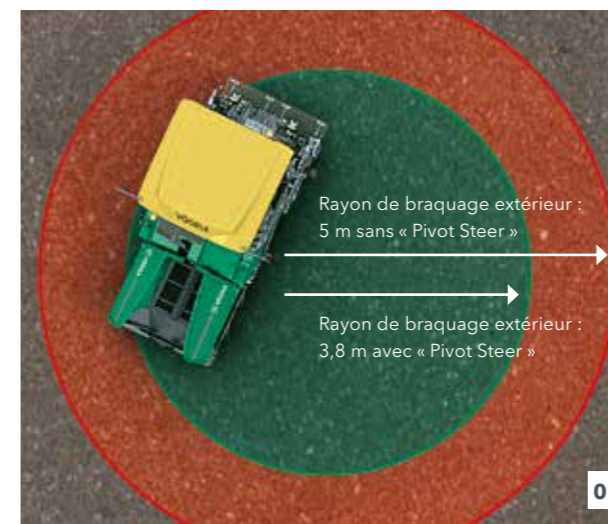

- 01** En activant le frein directionnel « Pivot Steer », la roue arrière intérieure au virage est automatiquement freinée par commande hydraulique, ce qui réduit le rayon de braquage extérieur à seulement 3,8 m lors du repositionnement et de la pose.
- 02** Les finisseurs sur pneus VÖGELE sont équipés d'un dispositif d'éclairage homologué pour la circulation routière dans toute l'Europe.
- 03** Les touches commandant les feux clignotants, les feux de détresse ainsi que les feux de croisement et les feux de route sont clairement regroupées sur le pupitre de commande du conducteur.

Transmission maximale des forces par entraînements individuels hydrauliques dans les deux roues arrière et, en option, aussi dans les deux roues avant.



UNE QUALITÉ DE POSE OPTIMALE

grâce à une parfaite gestion du matériau

La continuité du flux de matériau est un critère essentiel pour une pose sans interruptions et d'excellente qualité. C'est pourquoi, dès la conception de nos finisseurs, nous apportons une attention toute particulière à la gestion efficace du matériau.

Lors du développement de nos machines, nous mettons toujours la priorité sur la simplicité d'utilisation et une clarté optimale au profit de l'équipe de pose.

Malgré les dimensions compactes du finisseur, la trémie réceptrice présente une capacité de 10 tonnes. Afin de permettre un accostage sans à-coups des camions d'enrobé, le finisseur est équipé de rouleaux-pousseurs à suspension oscillante.

Les parois latérales individuellement inclinables par commande hydraulique permettent un approvisionnement régulier en enrobé même en pose asymétrique et garantissent une alimentation sans problème même en présence d'obstacles latéraux. Les rouleaux-pousseurs à suspension oscillante pour l'accostage des camions permettent une alimentation confortable et sans à-coups, même quand l'enrobé est transporté par de gros véhicules.



Grande trémie réceptrice
d'une capacité de 10 tonnes

Grande ouverture des parois de trémie
pour une alimentation en enrobé très facile

Rouleaux-pousseurs
à suspension oscillante



01 Le tunnel des matériaux aux dimensions généreuses, ainsi que les puissants entraînements hydrauliques individuels des convoyeurs et des vis de répartition permettent d'atteindre un rendement de pose allant jusqu'à 230 tonnes par heure, ce qui est exceptionnel pour des engins de cette catégorie. Les convoyeurs et les vis de répartition sont réglables séparément. En mode automatique, la quantité d'enrobé est surveillée en permanence et réglée en fonction de la vitesse de pose, afin de garantir une réserve homogène de matériau devant la table.

Le transport du matériau et sa répartition homogène devant la table sont facilités par le grand tunnel des matériaux, les convoyeurs à régulation proportionnelle ainsi que la puissante vis de répartition.

Le réglage en hauteur de la vis de répartition et les tôles du couloir de vis rabattables permettent en outre de repositionner le finisseur sur le chantier sans travaux de transformation coûteux en temps et en argent.

VÖGELE > GOOD TO KNOW

Vis de répartition réglable en hauteur

La hauteur de la vis de répartition se règle en continu, en option par commande hydraulique, sur une plage de 13 cm. Ainsi, on obtient une répartition optimale de l'enrobé sur toute la largeur de travail.





LE SYSTÈME DE CONDUITE ERGOBASIC

Le conducteur a tout sous son contrôle

Le système de conduite ErgoBasic a été conçu sur la base du système de conduite éprouvé ErgoPlus de nos finisseurs de la Premium Line, et spécialement adapté aux besoins et exigences des utilisateurs des finisseurs VÖGELE de la Classic Line.

L'objectif était de développer un système de conduite aussi rapide, précis et intuitif d'utilisation que le système ErgoPlus 3 équipant les machines « Tirt 3 ». VÖGELE est ainsi le seul fabricant à proposer un concept de conduite standardisé pour toutes ses catégories de finisseurs.



LE PUPITRE DE COMMANDE ERGOBASIC DU CONDUCTEUR

Toutes les fonctions en un coup d'œil

Avec ses fonctions claires, adaptées à la pratique et logiquement agencées, la parenté avec le pupitre de commande ErgoPlus est manifeste. Le type d'interrupteurs et le choix des pictogrammes ont donc été systématiquement repris. Ici, aucun écran n'est nécessaire car le nombre de fonctions est plus limité.

En outre, le statut de tous les réglages est affiché en pourcentage par des barres LED, directement à côté de la fonction en question. D'autres LED permettent également de visualiser la vitesse réglée pour les vis de répartition et les groupes de compactage, ainsi que le niveau du réservoir diesel.

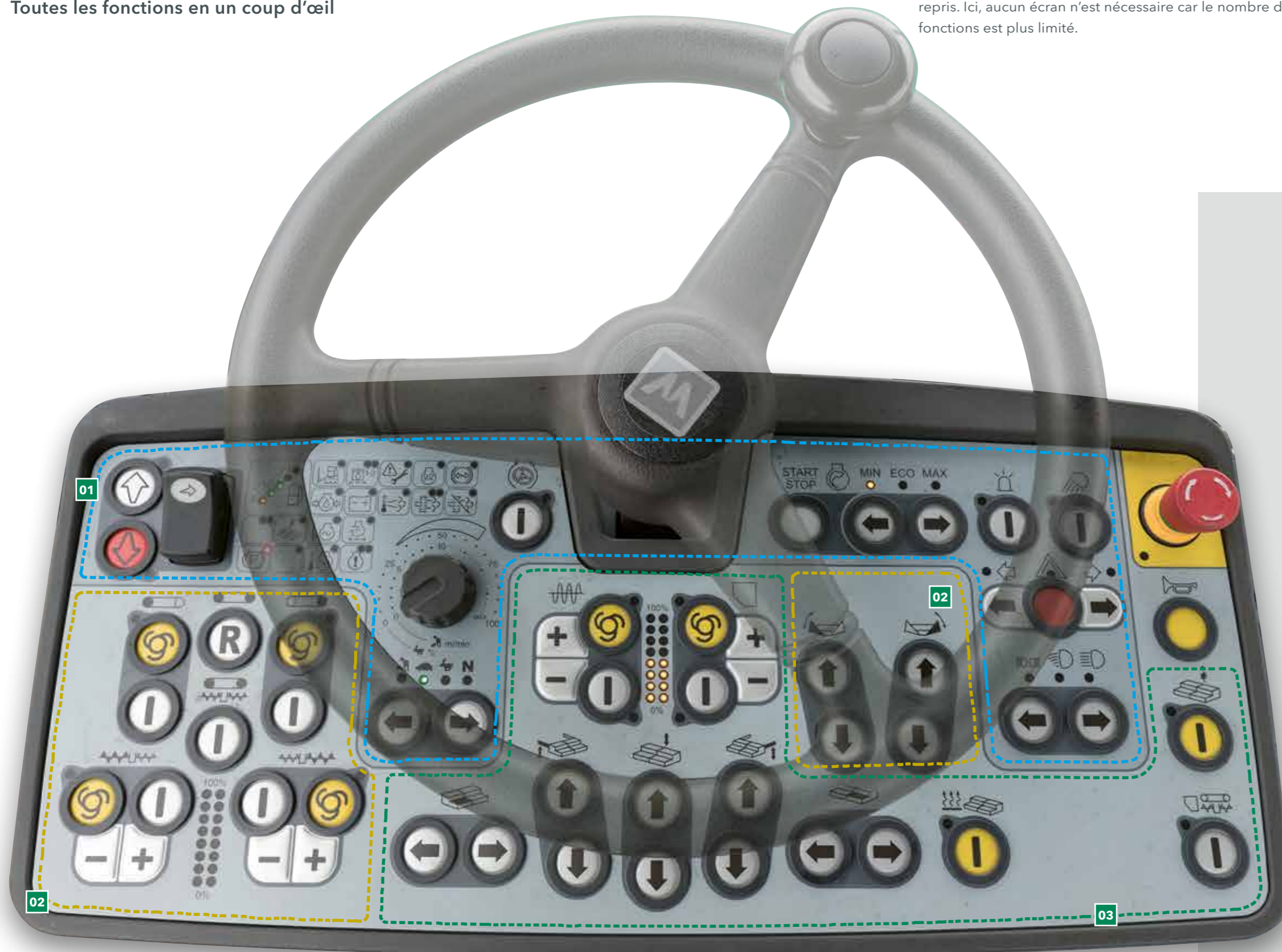

01 Groupe de fonction Conduite et affichages d'état

Ce groupe rassemble toutes les fonctions nécessaires pour conduire le finisseur. Les affichages d'état fournissent en outre un aperçu de l'état de la machine.

02 Groupe de fonction Gestion du matériau

Le groupe de fonction Gestion du matériau permet de commander les parois de la trémie ainsi que le convoyeur et la vis de répartition.

03 Groupe de fonction Gestion du matériau

Le groupe de fonction Gestion du matériau permet de commander les parois de la trémie ainsi que le convoyeur et la vis de répartition.



Une conduite sûre sur les chantiers de nuit

Afin de pouvoir conduire le finisseur en toute sécurité également sur les chantiers de nuit, un rétroéclairage non aveuglant s'allume automatiquement à la tombée de l'obscurité.

CONDUITE ET AFFICHAGES D'ÉTAT

Groupe de fonction 1

01 Affichage des fonctions et des statuts

L'affichage des fonctions et des statuts permet à l'utilisateur d'avoir sa machine bien en main, même sans écran. Ainsi, il peut par exemple consulter directement le niveau de remplissage du réservoir diesel et détecter toute erreur éventuelle d'une fonction.

02 Frein directionnel « Pivot Steer »

Dans les modes « Positionnement » et « Pose », le frein directionnel « Pivot Steer » s'active sur une simple pression de touche. Une fois le frein activé, la roue arrière intérieure au virage est automatiquement freinée par commande hydraulique dès que la roue directionnelle est braquée. Le rayon de braquage est alors réduit au minimum.



01



02

- 01 Compte tenu du nombre limité de fonctions, un écran n'est pas nécessaire.
- 02 « Pivot Steer » réduit le rayon de braquage extérieur à 3,8 m max.



01

02

03

04

03 Sélection des différents modes de fonctionnement

Il suffit d'appuyer sur une touche pour sélectionner les différents modes de fonctionnement du finisseur : Pose, Positionnement, Déplacement chantier, Neutre. Une diode lumineuse indique le mode de fonctionnement sélectionné. Lorsque l'on quitte le mode « Pose », la fonction de mémorisation sauvegarde toutes les valeurs réglées en dernier. Après avoir repositionné le finisseur sur le chantier, cette fonction permet de retrouver directement les réglages mémorisés.

04 Moteur diesel à différents niveaux de régime

Le moteur diesel dispose de trois niveaux de régime : MIN, ÉCO et MAX. Le niveau souhaité peut être sélectionné en toute simplicité par le biais des touches fléchées. Le mode ÉCO est suffisant sur un très grand nombre de chantiers. Ce régime réduit du moteur permet de diminuer considérablement le niveau sonore et d'économiser du carburant.

GESTION DU MATÉRIAU

Groupe de fonctions 2

01 Inversion du convoyeur

Afin d'éviter les salissures causées par la chute d'enrobé lors de déplacements du finisseur, par exemple à la fin d'une partie du chantier, le sens du convoyeur peut être inversé sur une simple pression de touche. La marche arrière s'effectue sur une courte distance, puis s'arrête automatiquement.

02 Fonctions automatiques pour le transfert et le répandage de l'enrobé

Ces fonctions garantissent qu'une quantité suffisante de matériau est automatiquement acheminée pour la pose et répandue devant la table de pose. Un palpeur de matériau permet de déterminer la hauteur de la réserve d'enrobé, la fonction automatique garantissant que cette dernière reste constante. Cette fonction n'est active que durant la pose : si le finisseur s'arrête, le convoiement du matériau s'arrête également.



Le sens du convoyeur peut être inversé sur une simple pression de touche. La marche arrière de l'enrobé s'arrête automatiquement. La fonction de marche à vide du convoyeur peut être activée tout aussi rapidement.



03 Vitesse des vis de répartition

En mode automatique, la vitesse maximum des vis de répartition peut être adaptée individuellement à la largeur de travail à droite et à gauche en utilisant les touches « plus » et « moins ». Les barres LED indiquent la valeur réglée en pourcentage.

FONCTIONS DE LA TABLE

Groupe de fonctions 3

01 Compactage

La vitesse pour les systèmes de compactage peut être réglée directement depuis le pupitre de commande. Les barres LED de 0 à 100 % affichent la vitesse réglée pour le dameur ou le vibreur et permettent un réajustage instantané si nécessaire.

02 Réglages de la table

Tous les réglages importants de la table peuvent être effectués depuis le pupitre de commande du conducteur. Il est ainsi possible de relever ou d'abaisser la table, de sortir ou de rentrer chacun des deux côtés de la table, ou encore d'ajuster la hauteur des vérins de nivellement. Ainsi, le conducteur du finisseur a également accès à la table à tout moment.



- 01 Compactage
- 02 Soutènement de la table (en option)
- 03 Réglages de la table



03 Soutènement de la table (en option)

Permet d'activer ou de désactiver le soutènement de la table. Le soutènement de la table est actif uniquement lorsque la table est en mode flottant.

04 Fonction de marche à vide

La fonction de marche à vide sert à chauffer ou à nettoyer les convoyeurs, les vis et les dameurs.



Chauffe de la table

Pour optimiser le compactage et produire une structure de surface propre, les groupes de compactage sont chauffés sur toute la largeur de la table. Il suffit d'appuyer sur une touche pour allumer ou arrêter la chauffe de la table. Afin de garantir le bon fonctionnement de la chauffe de la table, un contrôle automatique de fonctionnement est effectué après l'activation.

LA TÉLÉCOMMANDE DE TABLE ERGOBASIC

L'utilisation simple et sûre de toutes les fonctions de la table de pose est un facteur déterminant pour une pose d'enrobé de haute qualité. C'est pourquoi une télécommande de table ErgoBasic a été spécialement conçue pour le système de conduite des petits finisseurs. Son clavier présente une organisation logique reflétant les fonctions de la machine, et sa conception robuste lui permet de résister aux rudes conditions du chantier.

L'utilisation est simple à comprendre et peut être assimilée en un rien de temps de manière intuitive, notamment parce que les pictogrammes ont été repris du système de conduite éprouvé ErgoPlus.

Le pupitre de commande ErgoBasic du régleur permet de configurer rapidement et simplement toutes les principales fonctions de pose. Il est également possible d'accéder directement aux systèmes de convoyement du matériau et au palpeur ultrasons de la vis de répartition.



01 Vitesse des vis de répartition

En mode automatique, la vitesse maximum des vis de répartition peut être adaptée à la largeur de travail en utilisant les touches « plus » et « moins ». Les barres LED indiquent la valeur réglée en pourcentage.



02 Position flottante marche / arrêt

La table peut être amenée en position flottante par pression d'une touche.



03 Commande de la largeur de la table

La largeur de la table peut être ajustée à tout moment d'un côté par simple pression sur une touche.



- 01 Réglage de la vis de répartition automatique/manuel/inverser
- 02 Position flottante marche/arrêt
- 03 Réglage de la largeur de la table sur un côté
- 04 Réglage du vérin de nivellement

Il y a une télécommande pour chaque côté de la table. La fixation sur support magnétique et la connexion par câble spiralé offrent une grande liberté de mouvement à l'utilisateur. Celui-ci peut ainsi toujours travailler dans la meilleure position possible, ce qui est d'une importance cruciale sur un chantier exigü.

NIVELTRONIC BASIC

À l'instar du concept de conduite ErgoBasic, VÖGELE a également développé un système de nivellement automatique, Niveltronic Basic. Entièrement intégré à la commande de la machine, il est parfaitement adapté à chaque type de machine.

Le système Niveltronic Basic se distingue par son utilisation particulièrement simple et intuitive, permettant à un utilisateur même peu expérimenté d'apprendre à s'en servir très facilement. Les conditions sont ainsi remplies pour que le finisseur de la Classic Line réalise une pose au profil d'une précision absolue sur tout type de terrain.

Niveltronic Basic s'utilise individuellement pour chacun des côtés de la table par le biais de télécommandes compactes et très robustes. Faciles à retirer de leurs supports magnétiques, celles-ci offrent une grande liberté de mouvement au régleur qui, quelle que soit la situation de pose, peut toujours se placer à l'endroit idéal.



- 01 Les affichages LED, appelés croix de nivellement et fixés sur le palpeur, indiquent en permanence et de manière bien visible au régleur si les valeurs réelles correspondent aux valeurs de consigne.
- 02 Il existe un grand nombre de types de palpeurs pour le Niveltronic Basic qui reflète les multiples possibilités d'applications de la machine. Ces palpeurs vont des palpeurs mécaniques aux palpeurs ultrasons sans contact.
- 03 Les valeurs de consigne et réelle du palpeur de nivellement sont affichées sur l'écran du pupitre de commande du Niveltronic Basic.



- 01 Affichage de l'écart par rapport à la valeur de consigne
- 02 Réglage de la sensibilité des palpeurs
- 03 Choix du mode de palpation (sol/fil/dévers)
- 04 Ajustage rapide
- 05 Calibrage du palpeur

VÖGELE > GOOD TO KNOW

Palpeurs disponibles

Palpeur d'inclinaison (pendule)

Le palpeur d'inclinaison permet de déterminer le profil transversal avec précision et de le réaliser sur mesure. La plage de mesure est comprise entre +/-10 %.

Palpeur de nivellement mécanique

Pour le palpation du sol, le palpeur mécanique peut être équipé de palpeurs à patin de 30 cm, 1 m ou 2 m de long.

Palpeur ultrasons monopoint

Le palpeur ultrasons monopoint émet un faisceau conique. Il retransmet ainsi fidèlement les données d'une référence 1:1 sans calculer de valeur moyenne. Il peut être utilisé pour palper le sol ou un fil de guidage.

Palpeur ultrasons multipoint

Grâce à ses quatre palpeurs, le palpeur ultrasons multipoint est très polyvalent. Le calcul d'une valeur moyenne lui permet de compenser les petites dénivellations de la référence.



01



02



03



04



05



06

CONCEPT DE CONDUITE ERGOBASIC

Plus d'efficacité, de fiabilité et de confort

Le ErgoBasic poste de conduite permet au conducteur du finisseur de surveiller facilement l'alimentation du finisseur en enrobé depuis son siège.

01 Le poste de conduite confortable

> Le poste de conduite confortable assure une vue parfaite sur tous les points importants du finisseur, comme par exemple la trémie, l'indicateur de direction et la table. Le conducteur peut ainsi parfaitement superviser le processus d'alimentation depuis son siège.

02 Un travail confortable

> Il suffit de déplacer le pupitre de commande sur toute la largeur de travail pour pouvoir travailler confortablement dans une position ergonomique des deux côtés de la machine.

03 Tout est à sa place

> La structure claire et dégagée du poste de conduite offre au conducteur un environnement de travail professionnel. Le pupitre de commande du conducteur peut être protégé des actes de vandalisme par un couvercle incassable.

04 Toit rigide pour une protection optimale

> Le toit moderne en plastique renforcé de fibres de verre abrite le conducteur. Le toit se rabat facilement et permet de mettre rapidement le finisseur en position de transport.

05 Une montée confortable et sûre

> La passerelle et la montée centrale commode de la table de pose offrent un accès sûr et confortable au poste de conduite.

06 Utilisation simple et sûre de toutes les fonctions de la table

> La télécommande de table ErgoBasic permet de configurer rapidement et simplement toutes les principales fonctions de pose.

TABLE DE POSE AB 340

La table AB 340 est disponible pour le SUPER 1003(i) dans la variante de compactage soit uniquement avec vibreur (V), soit avec dameur et vibreur (TV). Cette table permet d'exécuter des travaux de réfection avec un maximum de rapidité et de simplicité sans aucun compromis en termes de qualité.

Comme toutes les autres tables de pose VÖGELE, la table AB 340 est équipée d'une chauffe électrique puissante. Le système de chauffe moderne amène la table rapidement et de façon homogène à température de service, et garantit un résultat de pose uniforme.

L'excellente isolation thermique de la tôle lisseuse minimise les pertes de chaleur et garantit des temps de chauffe courts, même lorsque le moteur du finisseur tourne au ralenti. En mode automatique, le module de gestion active la chauffe alternée (chauffage de la table par moitiés), ce qui permet de réduire la charge du moteur et la consommation de carburant.



Chauffe de la table innovante

Afin d'optimiser le compactage et de produire une structure de surface propre, tous les groupes de compactage sont chauffés sur toute la largeur de la table. Les tôles lisseuses de la table sont chauffées par des éléments de chauffe à action couvrante. Ces éléments sont parfaitement isolés vers le haut, afin que la chaleur arrive à 100 % là où elle est requise, à savoir sur la surface de contact avec l'enrobé.

Les lame de dameur bénéficient d'une chauffe rapide et homogène de l'intérieur par les résistances de chauffage intégrées.

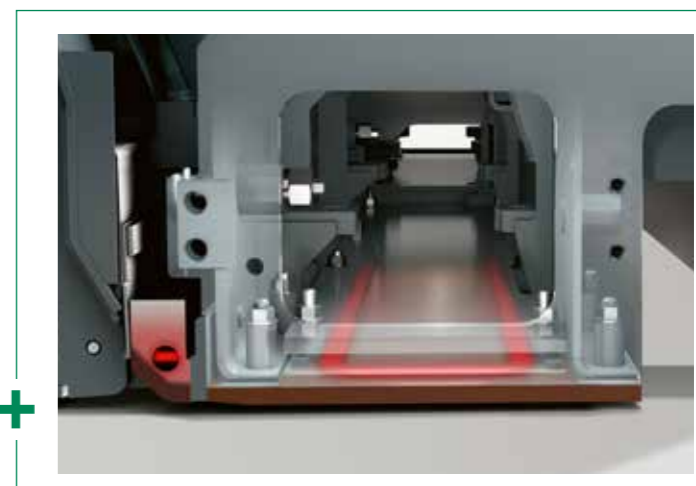



AB 340

Gamme de largeurs de pose

- > Extensible en continu de 1,8 m à 3,4 m
- > Largeur de pose maximale à l'aide de rallonges :
 - > 3,9 m (2 x 25 cm)
- > Largeur minimum 75 cm, avec des sabots de réduction

Systèmes de compactage

- > AB 340 V avec vibreur
- > AB 340 TV avec dameur et vibreur



Configuration maximale

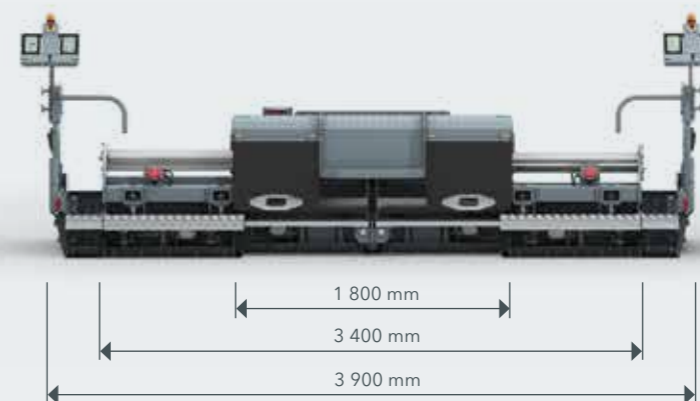

Un transport facile avec rallonges de 25 cm

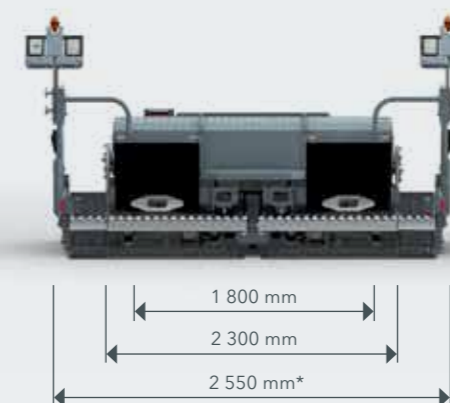

*Même avec les rallonges et portes latérales montées, les dimensions de transport du finisseur ne dépassent pas 2,55 m.

LES CARACTÉRISTIQUES TECHNIQUES EN RÉSUMÉ

Finisseur sur pneus SUPER 1003(i)



CARACTÉRISTIQUES TECHNIQUES

SUPER 1003(i)

- > Largeur de pose : (max) 3,9 m
- > Rendement de pose : (max) 230 t/h
- > Épaisseur de pose : (max) 15 cm
- > Largeur de transport : 1,85 m

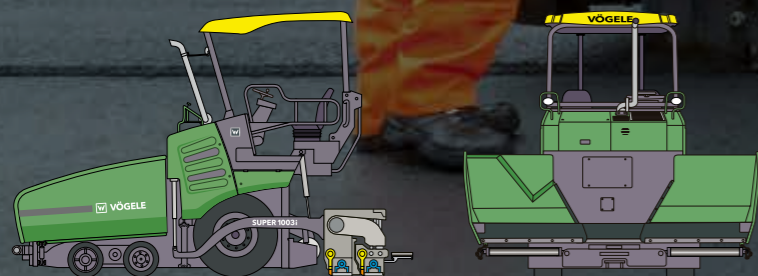

LE SERVICE CLIENT DU WIRTGEN GROUP

Un service sur lequel vous pouvez compter.

Faites confiance à notre support fiable et rapide pour toute la durée de vie de votre machine. Notre large gamme de services offre des solutions adaptées à chacun de vos défis.



Service

Nous tenons notre promesse de service - avec une aide rapide et simple, que ce soit sur le chantier ou dans nos ateliers professionnels. Notre équipe de service est formée et compétente. Grâce à des outils spéciaux, la réparation, l'entretien et la maintenance sont effectués rapidement. Si vous le souhaitez, nous pouvons vous aider en vous proposant des accords de service adaptés à vos besoins.

> www.wirtgen-group.com/service



Pièces de rechange

Avec les pièces d'origine et les accessoires du WIRTGEN GROUP, vous garanzissez durablement la grande fiabilité et la disponibilité de vos machines. Nos experts se feront également un plaisir de vous conseiller sur des solutions de pièces d'usure optimisées en fonction de l'application. Nos pièces sont disponibles à tout moment dans le monde entier et sont faciles à commander.

> parts.wirtgen-group.com



Formations

Les marques du WIRTGEN GROUP sont des spécialistes dans leur domaine et disposent d'une expérience d'application de plusieurs décennies. Nos clients bénéficient également de cette expertise. Dans le cadre de nos formations WIRTGEN GROUP, nous nous ferons un plaisir de vous transmettre nos connaissances, taillées sur mesure pour les opérateurs et le personnel de maintenance.

> www.wirtgen-group.com/training



Solutions télématiques

Dans le WIRTGEN GROUP, des machines de construction à la pointe de la technologie et des solutions télématiques sophistiquées vont de pair. Avec le Operations Center*, la plateforme de solutions numériques d'optimisation des processus, des machines et des services, nous simplifions non seulement la planification de maintenance de vos machines, mais améliorons aussi la productivité et la rentabilité.

> www.wirtgen-group.com/telematics

*John Deere Operations Center™ (anciennement WITOS) n'est actuellement pas disponible dans tous les pays. Veuillez contacter votre succursale ou revendeur si vous avez des questions à ce sujet.



JOSEPH VÖGELE AG

Joseph-Vögele-Str. 1
67075 Ludwigshafen
Germany

T : +49 621 8105-0

F : +49 621 8105-461

M : marketing@voegele.info

 www.voegele.info



Scanner le code pour plus d'informations.